

Stérilor

Electrolyseur de sel

Notice d'utilisation



Sommaire

1 Utilisation rapide	4
1.1 Fonctionnement du clavier	4
1.2 Réglage de la consigne de production	4
1.3 Réglage de la consigne de production Redox (si option Redox)	4
1.4 Descriptif des menus	4
1.5 Choix du mode de fonctionnement	4
2 Contenu du colis	2
3 Normes et Réglementations	3
4 Caractéristiques techniques	3
5 Principe de fonctionnement de l'électrolyseur	4
6 Préconisations du fabricant	5
7 Préconisations concernant la qualité de l'eau	6
8 Le stabilisant	6
9 Matériel nécessaire pour l'installation	7
10 Plan d'installation du vase	7
10.1 Plan d'installation en T	7
10.2 Plan d'installation en L	8
11 Configuration du vase et des modules	8
12 Installation du vase	9
13 Installation de l'électrode	10
14 Installation du coffret	11
14.1 Descriptif du coffret	11
14.2 Pose du coffret	12
14.3 Raccordement électrique du coffret	12
15 Raccordement de l'électrode vers le coffret	13
16 Installation du capteur de débit	14
16.1 Installation sur le vase	14
16.2 Installation sur le collier de prise en charge.....	14
17 Installation du câble slow mode	15
18 Paramètres généraux	16
18.1 Première mise en service	16
18.2 Écran d'accueil.....	16
18.3 Réglage de la date et de l'heure.....	16
18.4 Sélection de la langue d'affichage.....	16
18.5 Sélection du mode de fonctionnement.....	17
18.6 Activation du mode départ différé.....	17
18.7 Activation du capteur de débit.....	17
18.8 Réglage de l'inversion de polarité en fonction de la dureté de l'eau	18
18.9 Activation et configuration du mode volet	18
18.10 Activation/Désactivation du Bluetooth.....	18
18.11 Activation du capteur température (en option)	19
18.12 Ajustage de la température (si option capteur de température)	19
18.13 Accès au menu SAV	19
18.14 Désactivation des alarmes	19
18.15 Réglage de la luminosité de l'écran	20
18.16 Réinitialiser les paramètres de l'appareil.....	20
18.17 Acquitter les alarmes	20
19 Paramétrage du côté électrolyse	20
19.1 Réglage de la consigne de production	20
19.2 Réglage de la consigne de production en mode volet fermé.....	21
19.3 Configuration du temps d'inversion de polarité en fonction de la dureté de l'eau.....	21
19.4 Activation de l'option Redox	22
19.5 Désactivation de l'asservissement Redox (si option Redox)	22

19.6 Réglage de la consigne Redox (si option Redox)	22
19.7 Réglage du seuil de l'alerte Redox bas (si option Redox)	22
19.8 Réglage du seuil de l'alerte Redox haut (si option Redox)	23
19.9 Étalonnage de la sonde Redox (si option Redox)	23
20 Affichage des diagnostics	24
21 Entretien et hivernage	27
21.1 Entretien	27
21.2 Hivernage	27
22 Astuce du fabricant	27
23 Configuration du vase et des modules	28
24 Accessoires	29
25 Garantie	30

1 Utilisation rapide

1.1 Fonctionnement du clavier



Navigation dans les menus Sélection d'une valeur numérique Validation d'une saisie Retour au menu précédent

1.2 Réglage de la consigne de production

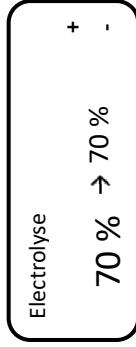

Appuyer sur **+** ou **-** pour sélectionner une valeur puis valider d'un appui long sur **✓**.

1.3 Réglage de la consigne de production Redox (si option Redox)

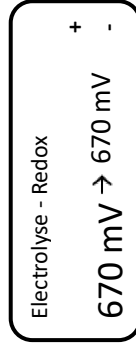

Appuyer sur **+** ou **-** pour sélectionner une valeur puis valider d'un appui long sur **✓**.

1.4 Descriptif des menus

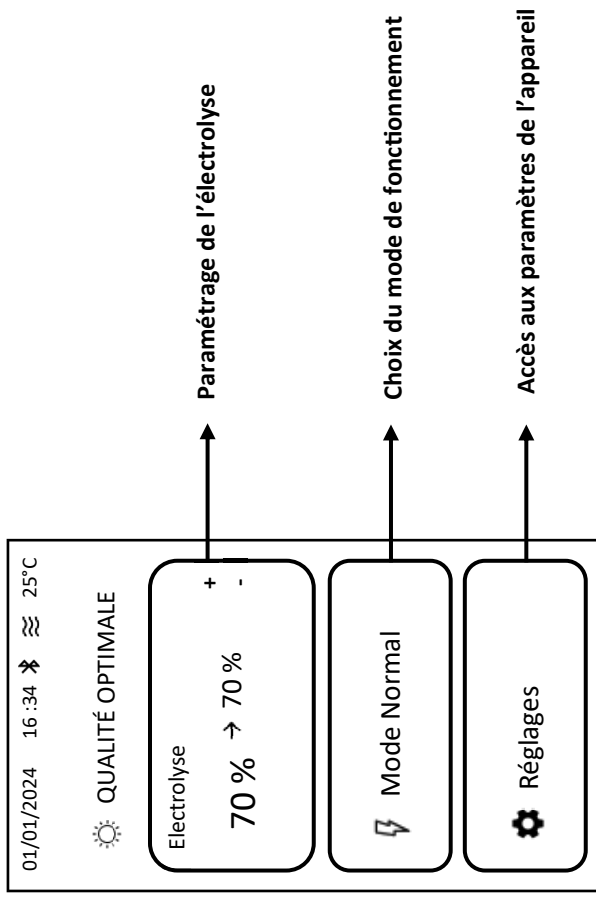

1.5 Choix du mode de fonctionnement

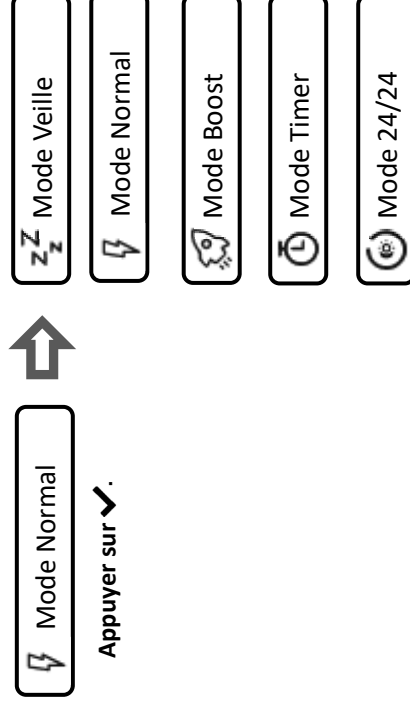

2 Contenu du colis

- 1 : 1 coffret électrolyseur Sel avec câble d'alimentation 230 Vac
- 2 : Support mural avec visserie pour l'installation du coffret
- 3 : 1 vase complet avec 2 raccords Ø 50 mm, 1 déflecteur et 1 bouchon d'électrode
- 4 : 1 cache-borne, 1 jeu de serre-câble et 2 cabochons
- 5 : 1 électrode
- 6 : 1 câble électrode
- 7 : 1 câble pour volet (Slow Mode)
- 8 : 1 détecteur de débit
- 9 : 10 bandelettes test sel
- 10 : 2 raccords Ø 63 mm (uniquement pour les versions de 60 à 120 m³)

(Voir les accessoires disponibles au chapitre 23)

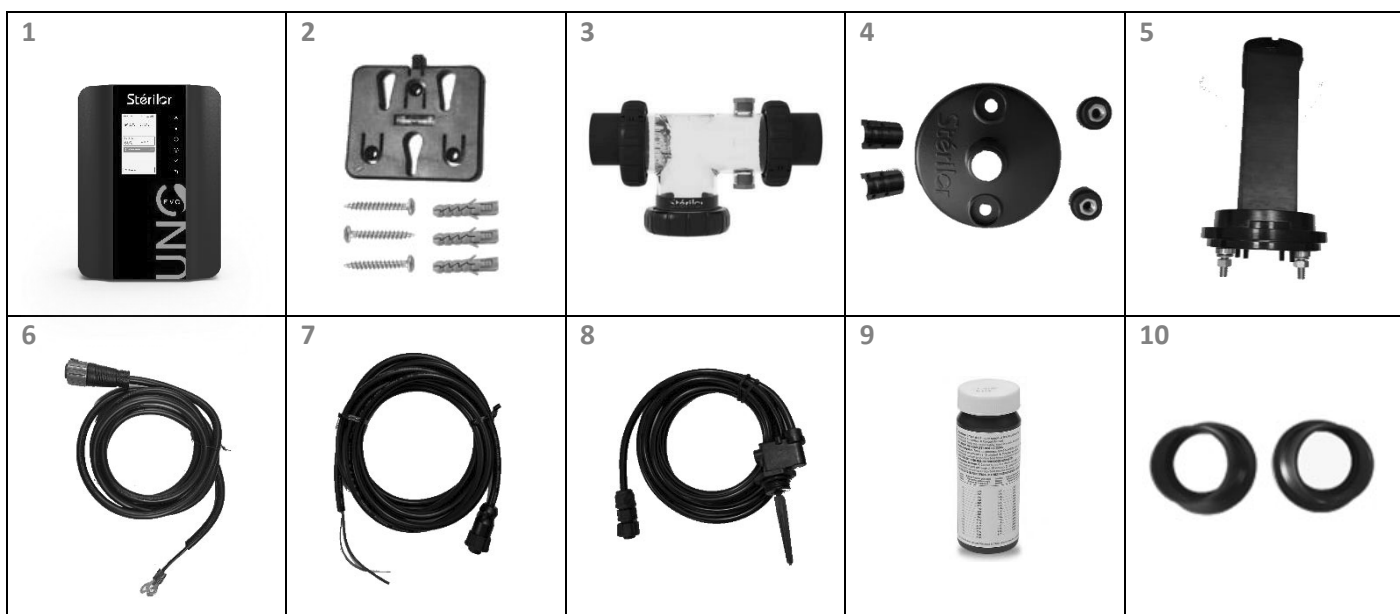

3 Normes et Réglementations

- Marquage **CE** . Ce produit est conforme aux dispositions des directives 2014/30/UE et 2014/35/UE.
- L'installation doit être réalisée par du personnel habilité.
- L'installation électrique doit être conforme à la Norme NF C 15-100 ou HD 60364 ou IEC 60364.
- La qualité de l'eau du bassin doit être conforme à la Norme NF EN 16713-3.
- Le sel utilisé doit être conforme à la norme NF EN 16401-Qualité A.
- Ne pas laisser à la portée des enfants.
- Ne pas laisser un enfant seul proche de l'appareil.
- **Cet appareil peut être utilisé par des enfants âgés d'au moins 12 ans et par des personnes ayant des capacités physiques, sensorielles ou mentales réduites ou dénuées d'expérience ou de connaissance, s'ils (si elles) sont correctement surveillé(e)s ou si des instructions relatives à l'utilisation de l'appareil en toute sécurité leur ont été données et si les risques encourus ont été appréhendés. Les enfants ne doivent pas jouer avec l'appareil. Le nettoyage et l'entretien par l'utilisateur ne doivent pas être effectués par des enfants sans surveillance. Lors de l'utilisation de l'appareil, faire attention si présence de produits chimiques stockés dans le local technique.**
- Recyclage :

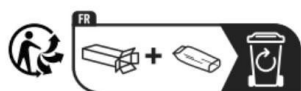

L'emballage de votre appareil est recyclable. Participez à la préservation de l'environnement en le disposant dans le bac de recyclage approprié

Votre appareil contient de nombreux matériaux recyclables. L'appareil usagé devra être déposé dans un des points de collecte prévu à cet effet.

4 Caractéristiques techniques

- Dimensions de l'emballage : **L 374 mm, P 393 mm, H 239 mm.**
- Poids du colis : **6,5 Kg.**
- Dimensions du coffret : **L 239 mm, P 109 mm, H 323 mm.**
- Dimensions du vase : **L 291 mm, Ø 115 mm, H 182 mm.**
- Longueur du câble d'alimentation : **2,00 m.**
- Longueur du câble électrode : **2,00 m.**
- Longueur du câble volet (Slow Mode) : **2,50 m.**
- Alimentation électrique : **230 Vac.**
- Fréquence : **50 à 60 Hz.**
- Consommation : **120 watts.**
- Fusible de protection : **3,15 A temporisé.**
- Tension maximale de sortie : **12 Vdc.**
- Courant maximal de sortie : **10 A.**
- Plage de température : **entre 5° et 40° C.**
- Degré de protection : **IP54.**
- Puissance maximum de la radio : **8dbm**
- Bande de fréquence Bluetooth : **2,4 Ghz**
- Volume traité en fonction du modèle de l'électrode fournie :

Électrode	Nombre de plaque	Production de chlore
25 m ³	3	5 g/heure
40 m ³	5	7 g/heure
60 m ³	7	11 g/heure
80 m ³	9	14 g/heure
100 m ³	11	17 g/heure
120 m ³	13	19 g/heure

5 Principe de fonctionnement de l'électrolyseur

L'électrolyseur fonctionne sur le principe de l'électrolyse de l'eau salée.

Le coffret d'électrolyseur envoie un courant électrique basse tension sur une cellule (électrode).

Cette cellule doit être placée au refoulement de l'installation (après les sondes d'analyses, surpresseur pompe à chaleur ou réchauffeur).

Cette cellule contient plusieurs plaques de titane spécialement traitées par des oxydes de métaux précieux (nombre de plaques en fonction du volume du bassin).

L'eau de la piscine, faiblement salée (**entre 3.5 et 5 g/litre**) passe dans la cellule d'électrolyse et se transforme en Hypochlorite de Sodium qui est un puissant désinfectant.

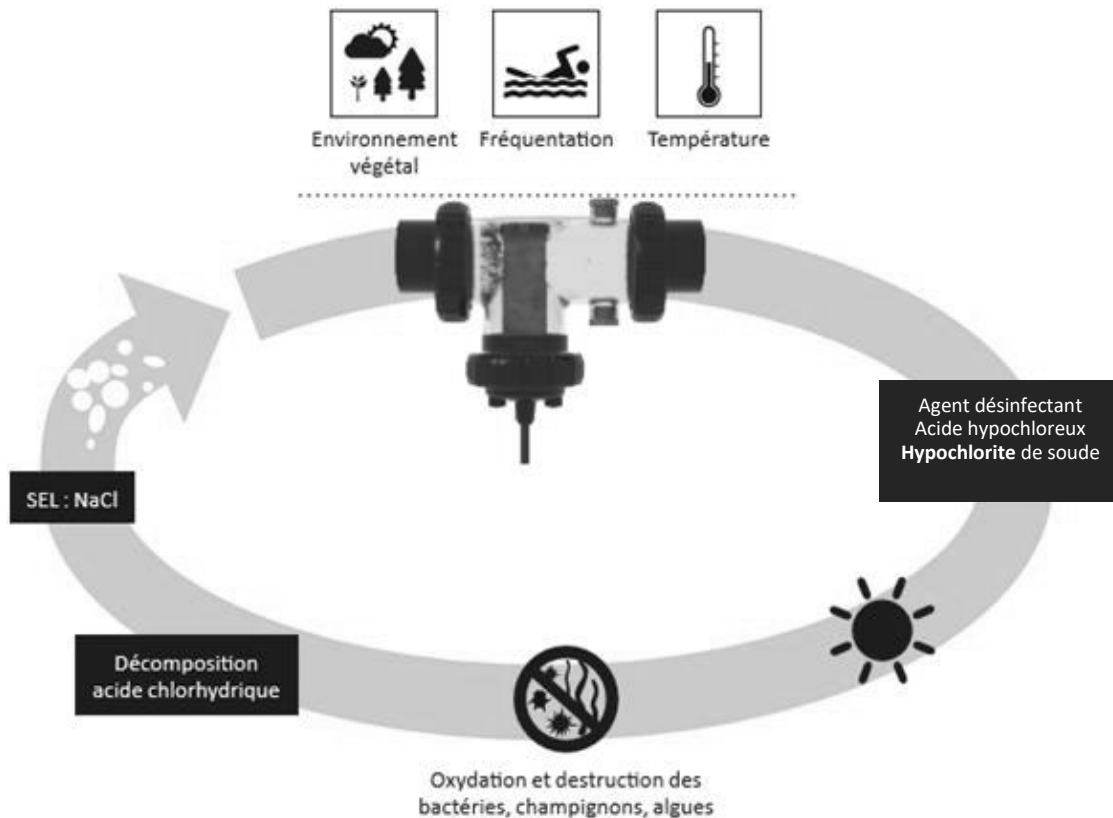

6 Préconisations du fabricant

Pour un fonctionnement optimum de votre **STERILOR UNO** :

- Utiliser l'eau du réseau de ville pour le remplissage du bassin.
- Pas de remplissage avec de l'eau de forage, de puits ou de pluie.
- Contrôler la qualité de l'eau avant la mise en place d'un électrolyseur.
- **La température de l'eau doit être supérieure à 15° C. En deçà, la production de l'électrolyseur doit être arrêtée afin d'éviter de détériorer l'électrode.**
- Taux de chlore libre préconisé : entre 0,5 à 1 ppm.
- Ajuster le réglage de votre électrolyseur en fonction de la mesure de chlore libre.
- Taux de stabilisant idéal inférieur à 30 ppm.
- **Contrôler 1 fois par semaine le pH et le chlore présent dans le bassin et ajuster si nécessaire.**
- Ajuster le réglage de l'appareil en fonction de votre analyse d'eau.
- **Contrôler 1 fois par mois l'ensemble des paramètres du bassin et ajuster si nécessaire.**
- Renouveler 10 % / An du volume d'eau du bassin.
- L'électrolyseur n'est pas compatible avec un filtre métallique.
- Ne **jamais** ouvrir le coffret de l'électrolyseur.
- L'électrolyseur est compatible (en respectant les préconisations du fabricant et de votre piscinier) avec un revêtement liner, PVC armé, gelcoat, mosaïque, silico marbreux ou béton projeté.
- Ne pas positionner de produits chimiques sous le coffret d'électrolyseur (vapeur corrosive).
- Utiliser un sel conforme à la norme **NF EN 16401** pour électrolyseur.
- Taux de sel minimum : **2,5 g/l**, taux de sel préconisé : entre **3,5 et 5 g/l**
- Éteindre ou mettre en départ différé l'électrolyseur lors d'un apport de sel dans la piscine.
- Attendre que le sel soit entièrement dissous avant la mise en service.
- Contrôler le taux de sel 1 fois par mois ou après chaque renouvellement d'eau important et faire l'appoint si nécessaire.
- Éteindre l'électrolyseur si la température de l'eau est inférieure à 15° C.
- **Asservir le branchement électrique de l'électrolyseur à la filtration.**
- Prévoir un disjoncteur 6A pour le raccordement de l'électrolyseur.
- Éteindre l'électrolyseur lors d'un nettoyage du filtre.
- Faire un lavage et rinçage du filtre tous les mois (voir + si le manomètre indique une pression importante).
- Ne pas utiliser d'outil métallique pour le nettoyage de l'électrode.
- Nettoyer l'électrode lorsqu'elle est entartrée avec un produit adapté.
- Pas de tension électrique sur le connecteur volet (Slow Mode), contact sec.
- Vidanger le vase lors de l'hivernage de la piscine.

7 Préconisations concernant la qualité de l'eau

Potentiel Hydrogène pH :

Entre 6,8 et 7,6

Alcalinité T.A.C :

Entre 80 et 150 ppm

Dureté T.H :

Entre 150 et 250 ppm

Chlore libre :

Entre 0,5 et 1 ppm

Stabilisant :

Max 30mg/litre

Sel :

Entre 3,5 et 5 g/litre

Qualité de l'eau du bassin :

Conforme à la norme NF EN 16713-3



8 Le stabilisant

L'agent désinfectant produit par l'électrolyseur se retransformera en sel sous l'effet des U.V.

Pour donner au chlore une durée de vie plus longue, on peut ajouter dans le bassin du stabilisant (acide isocyanurique).

Le stabilisant est présent dans un traitement par galet de chlore (lent ou choc) ou dans certains sels pour électrolyseur.

Le stabilisant peut être nécessaire pour des bassins à fortes fréquentations de baigneurs ainsi qu'une période d'ensoleillement exceptionnel.

Stérilor préconise un taux de stabilisant maximum de 30 ppm.

La sur-stabilisation est fréquente et peut réduire l'efficacité du chlore, il est conseillé de faire une mesure du stabilisant présent dans la piscine avant d'en rajouter.

Il est également conseillé, lors de l'installation d'un électrolyseur, de contrôler le taux de stabilisant avant de verser le sel d'électrolyse dans la piscine.

Si le taux de stabilisant est supérieur à 30 ppm, vidanger partiellement ou totalement l'eau de la piscine.

Si la vidange du bassin est nécessaire, respecter les préconisations requises par votre fabricant de piscine.

Ne pas utiliser de stabilisant pour une piscine intérieure ou avec un abri.

9 Matériel nécessaire pour l'installation

- Tube PVC Pression
(\emptyset en fonction de la canalisation existante)
- 3 vannes pour bypass
- 2 té s PVC
- 2 coudes à 90°, 2 coudes à 45°
(si installation en L)
- Un mètre
- Un crayon
- Une scie
- Toile à poncer pour ébavurer (grain fin)
- Décapant PVC
- Colle PVC/ABS haute performance
- Chiffon
- Clefs de 10 mm et 13 mm
- Perceuse + forets de 5 mm et 13 mm
- Tournevis cruciforme et plat
- Fraise à étage diamètre 20 à 25 mm
- Téflon et téflon liquide
- Ebavureur
- Pince coupante
- Pince à dénuder
- Disjoncteur 6A

10 Plan d'installation du vase

10.1 Plan d'installation en T

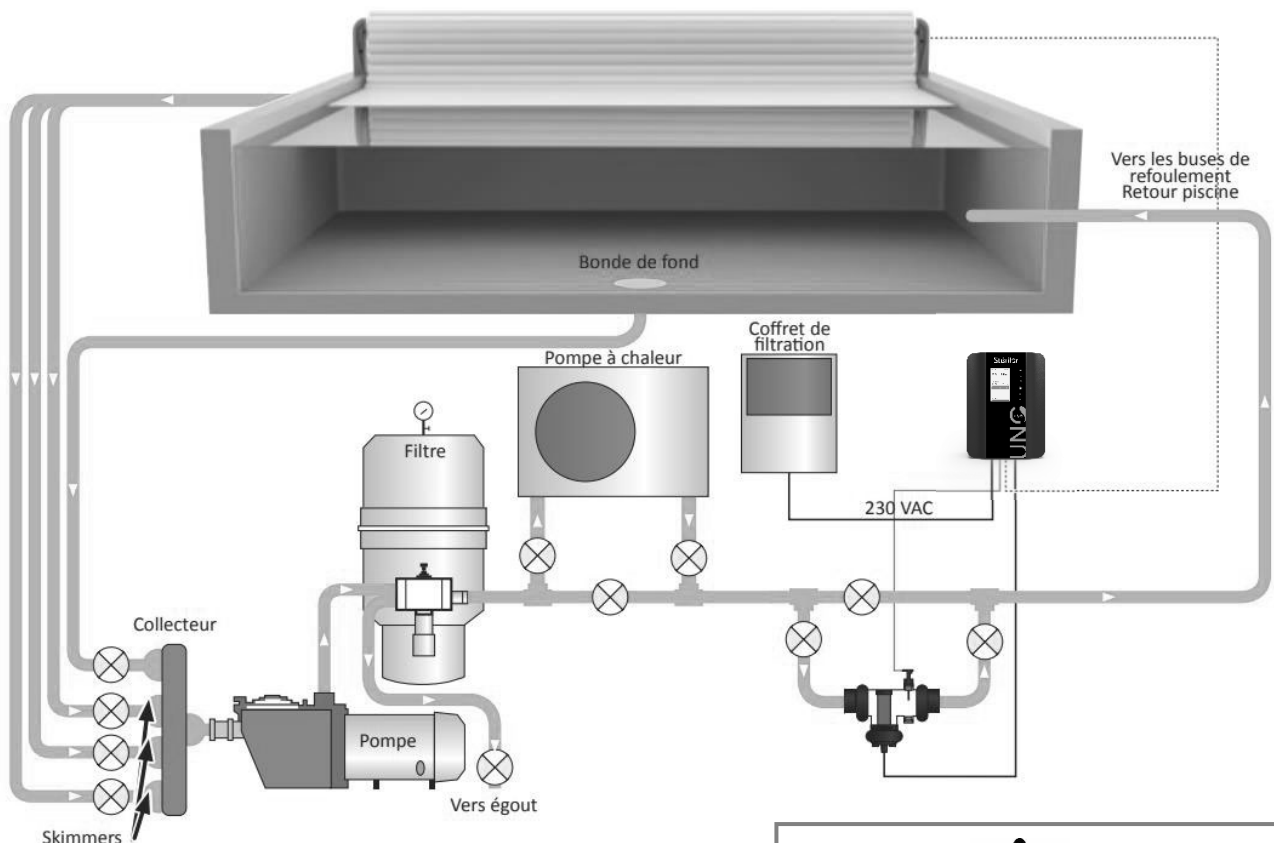

L'électrode doit être installée tête de raccordement vers le bas.

10.2 Plan d'installation en L

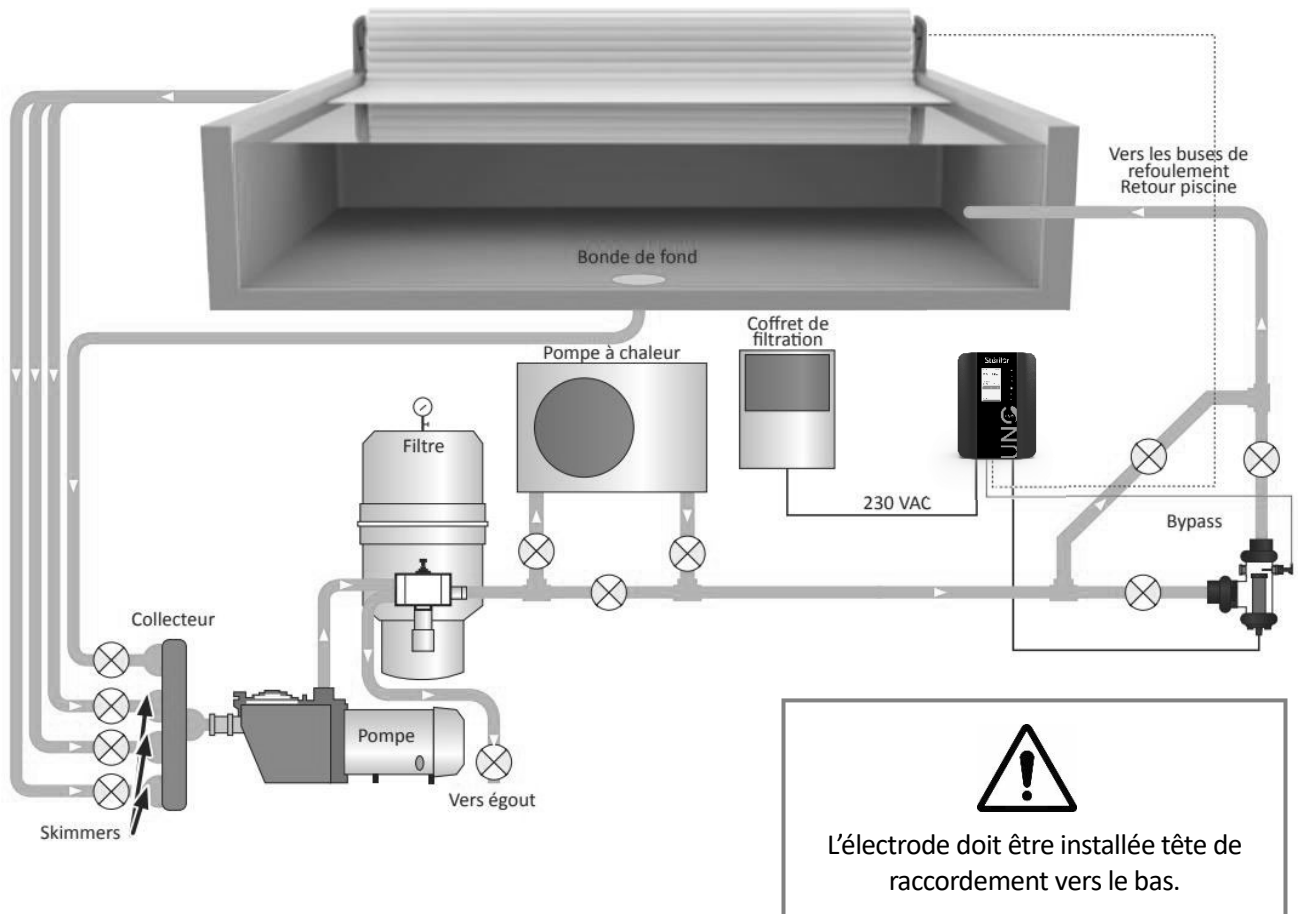

11 Configuration du vase et des modules

!

Déclipser le déflecteur amovible sur les installations en L.

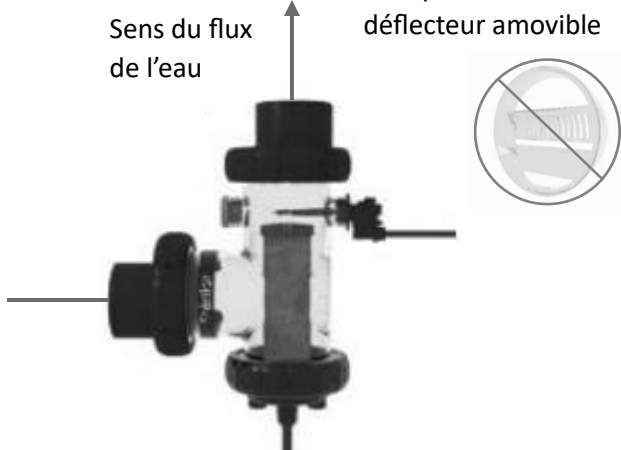
Installation du vase en T	Installation du vase en L
<p>Position du déflecteur amovible</p>  <p>Sens du flux de l'eau</p>	<p>Déclipser le déflecteur amovible</p>  <p>Sens du flux de l'eau</p>

12 Installation du vase

Le vase, fourni avec votre électrolyseur, est transparent, en matière ABS.

Livré avec :

- 2 raccords de \varnothing 50 mm
- 2 raccords de \varnothing 63 mm (uniquement pour la version de 60 à 120 m³)
- 1 bouchon pour l'hivernage
- 1 déflecteur

Pose du vase :

- Installer le vase au refoulement de la canalisation (après sondes, surpresseur, réchauffeur, pompe à chaleur ou tout autre équipement).
- Le vase d'électrolyse peut être installé en ligne ou en by-pass. **Privilégier une installation en bypass.** Dans ce cas, l'installation du capteur de débit est **fortement recommandée** entre les vannes du bypass (soit sur le vase soit juste avant le vase sur un collier de prise en charge). **Le capteur de débit est obligatoire en présence d'une pompe à vitesse variable.**
- Pour une pompe au débit supérieur à 10 m³ /heure, bypass et capteur de débit obligatoire.
- **Nettoyage obligatoire des parties à coller avec un décapant PVC.**
- **Coller les raccords avec de la colle spécifique PVC/ABS (colle haute performance).**
- Ne pas mettre de colle dans le logement pour joint.
- **Respecter le temps de séchage de la colle avant la mise en eau.**
- Le vase doit être installé sans contrainte mécanique (ne pas forcer lors du montage).
- Maintenir les extrémités du vase, sur la paroi du local technique, à l'aide de colliers adaptés (non fournis).
- Repère de positionnement sur les raccords pour faciliter le collage d'un té ou d'un coude PVC.
- Raccords excentrés pour faciliter l'alignement du vase à la canalisation PVC.
- **Garder le déflecteur uniquement** si installation du vase **en version T.**
- **Déclipser** le déflecteur du vase si installation de l'électrode **en version L.**
- **Positionner les raccordements de l'électrode vers le bas.**
- Utiliser de la graisse silicone pour la mise en place des joints.
- Serrer les écrous manuellement (tous les outils de serrage sont proscrits).

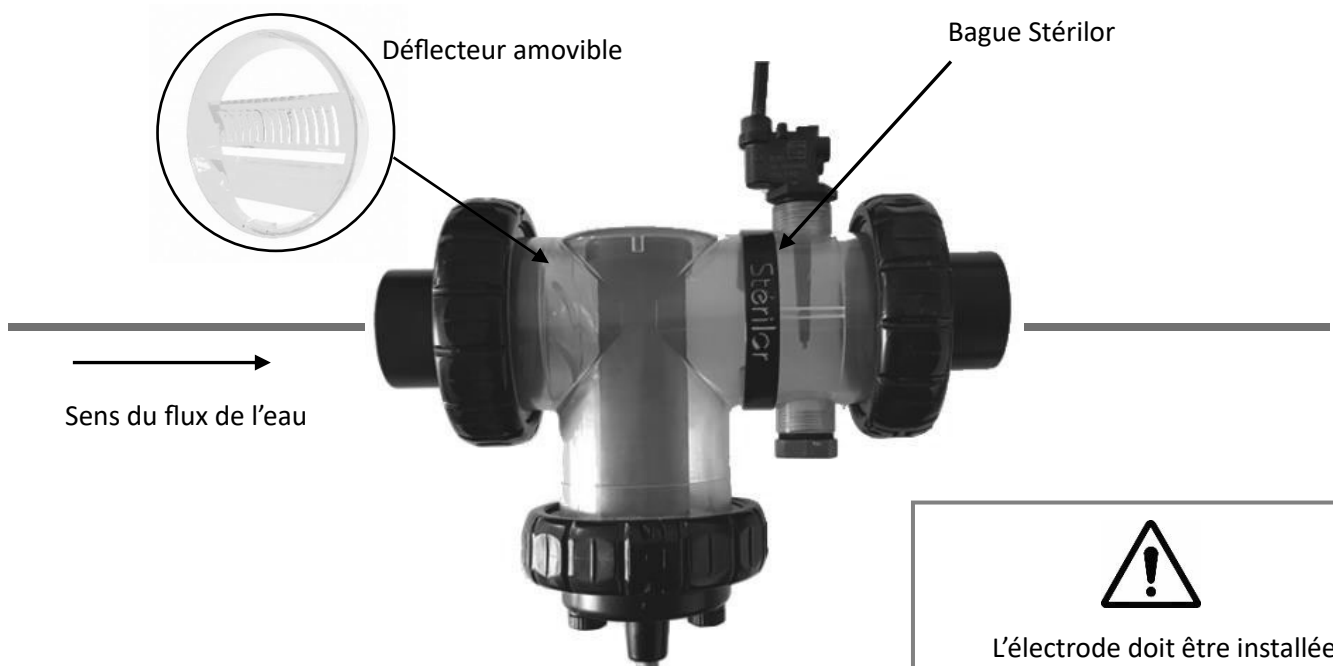

L'électrode doit être installée
tête de raccordement vers le bas.

13 Installation de l'électrode

- Passer le câble d'électrode à travers l'écrou ABS et le cache borne (attention au sens de vissage).
- Mettre les cosses du câble sur les bornes de l'électrode (pas de sens de branchement).
- Positionner chaque cosse dans son centreur.
- Mettre les rondelles laiton.
- **Visser les écrous laiton M6 (serrage entre 4 Nm et 6 Nm).**
- Contrôler la présence du joint d'électrode.
- Utiliser de la graisse silicone pour la mise en place du joint.
- Positionner l'électrode dans le vase.
- **Attention** : 2 détrompeurs sont prévus pour un bon positionnement.
- Positionner et serrer l'écrou ABS (serrage manuel).
- Mettre en place le serre-câble conique sur la gaine du câble (attention au sens).
- Positionner le cache-borne.
- Mise en place et serrage manuel des 2 cabochons.
- Tirer légèrement sur le câble pour bloquer le serre-câble.
- Rappel : Si installation de l'électrode sur le vase en position L, retirer le déflecteur du vase.

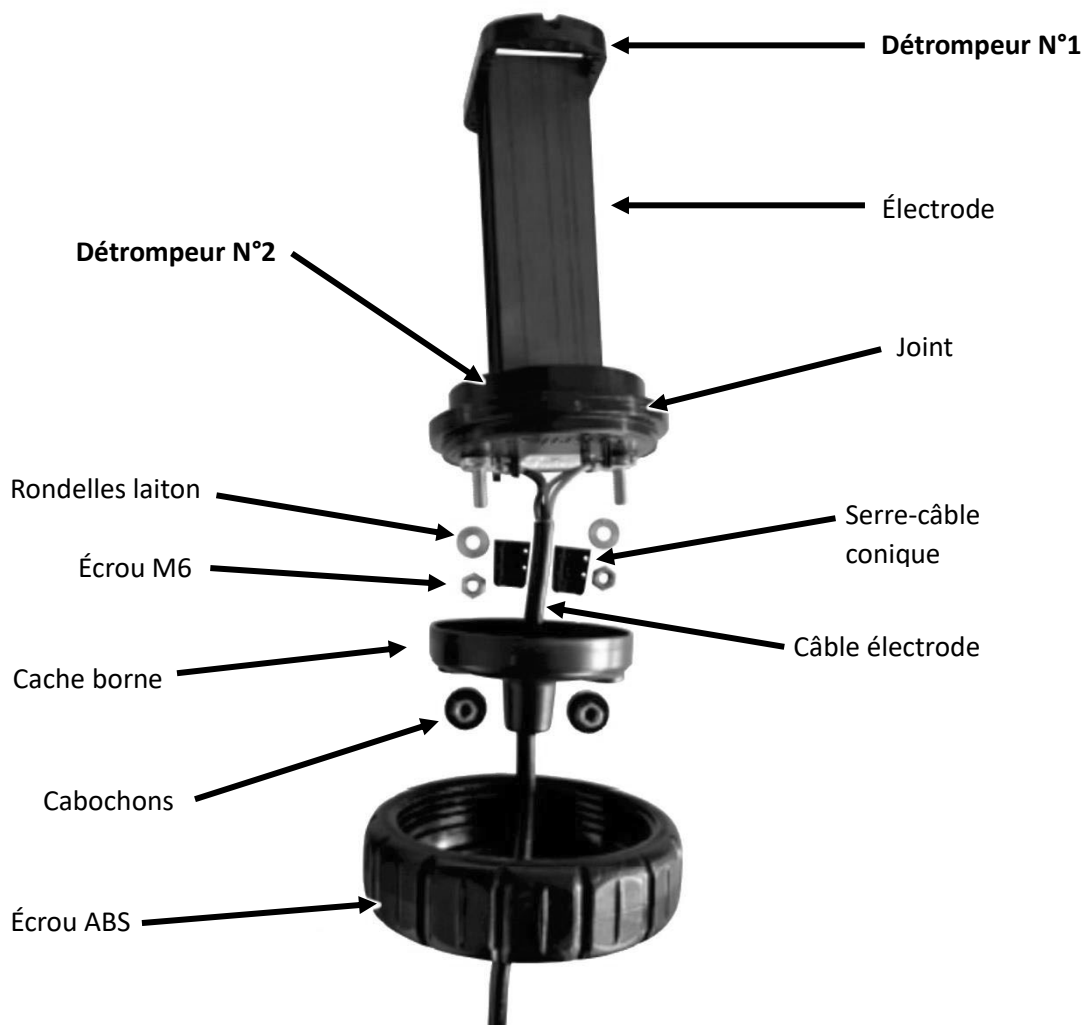

14 Installation du coffret

14.1 Descriptif du coffret

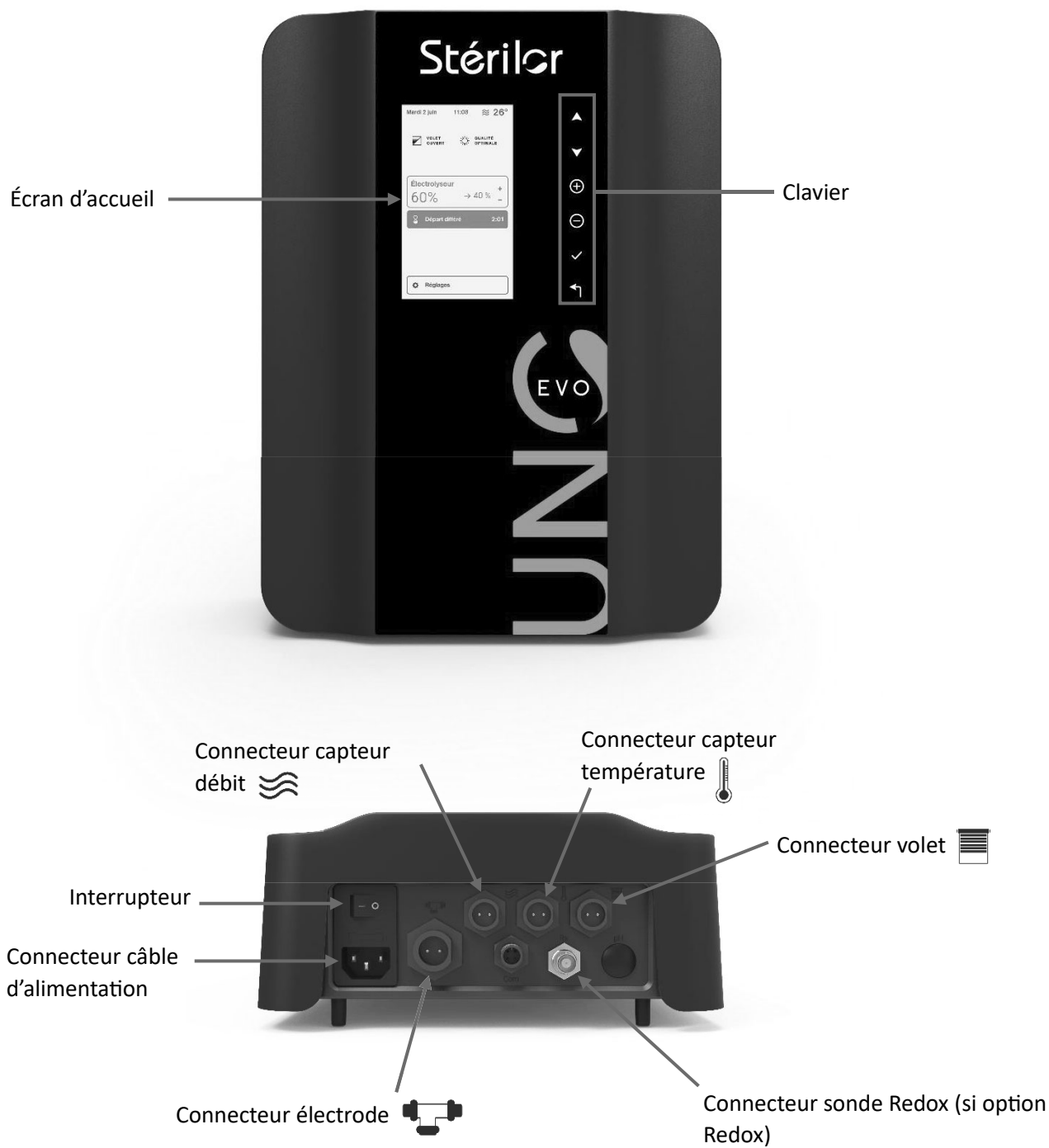

14.2 Pose du coffret

Avant la pose du coffret, contrôler bien la distance prévue entre le coffret et les différents câbles à raccorder au-dessous du coffret (longueur de câble suffisant).

- Le coffret doit être installé dans un local technique couvert et ventilé.
- Le coffret doit être à l'abri du soleil et des intempéries.
- Le local ne doit pas être humide pour éviter l'oxydation.
- **Respecter une distance de 2 mètres minimum entre les produits corrosifs et le coffret.**
- Le coffret doit être installé à la verticale, câble électrique vers le bas.
- Hauteur de pose du coffret : environ 1,50 m.
- Distance maxi entre le coffret et le vase : 1,80 m.
- Laisser l'accès aux raccordements sur le dessous du coffret.
- Perçage de 3 trous \varnothing 5 mm pour la mise en place du support de fixation.
- Utiliser la lecture du niveau intégré pour un bon positionnement du support.
- Positionner le coffret sur le support à niveau.

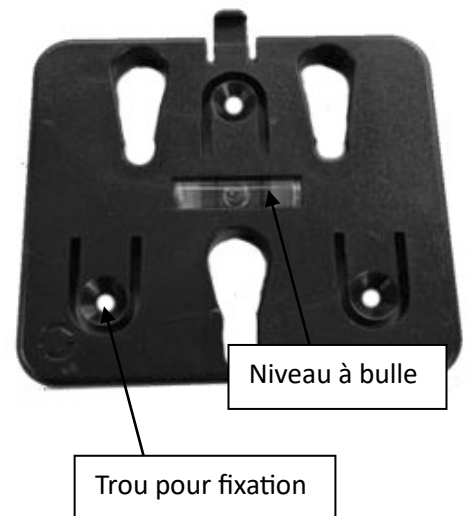

14.3 Raccordement électrique du coffret

- Couper l'alimentation électrique avant tout raccordement.
- L'installation doit être réalisée par du personnel habilité pour le raccordement électrique.
- Prévoir un disjoncteur 6A asservi au contacteur de la pompe pour le raccordement de l'électrolyseur. L'asservissement est obligatoire.
- **Lorsque la pompe de filtration est à l'arrêt, l'électrolyseur doit être également à l'arrêt.**

Coffret de filtration en monophasé (alimentation coffret électrolyseur 230 vac) :

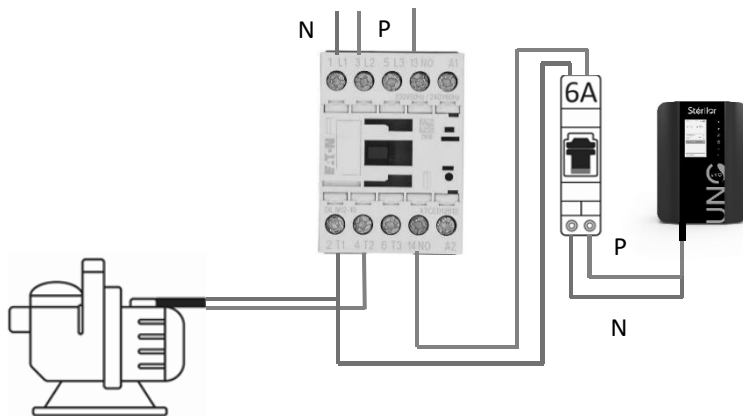

Coffret de filtration en triphasé (alimentation coffret électrolyseur 230 vac) :

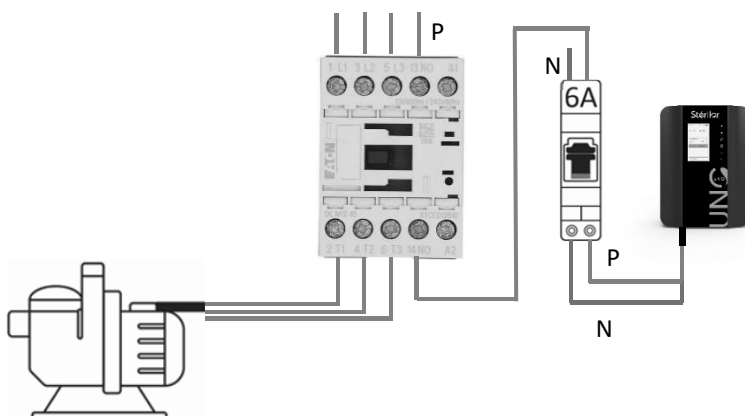

15 Raccordement de l'électrode vers le coffret



Éteindre le coffret électrolyseur avant le raccordement du connecteur



Connecteur électrode

Le câble de l'électrode est raccordé au coffret par un connecteur spécifique.

Positionner le connecteur du câble en face de la prise du coffret en respectant la position des 2 pôles.

Enfoncer le connecteur câble dans la prise (un détrompeur indique dans quel sens insérer le connecteur).

Le clip valide le bon verrouillage.

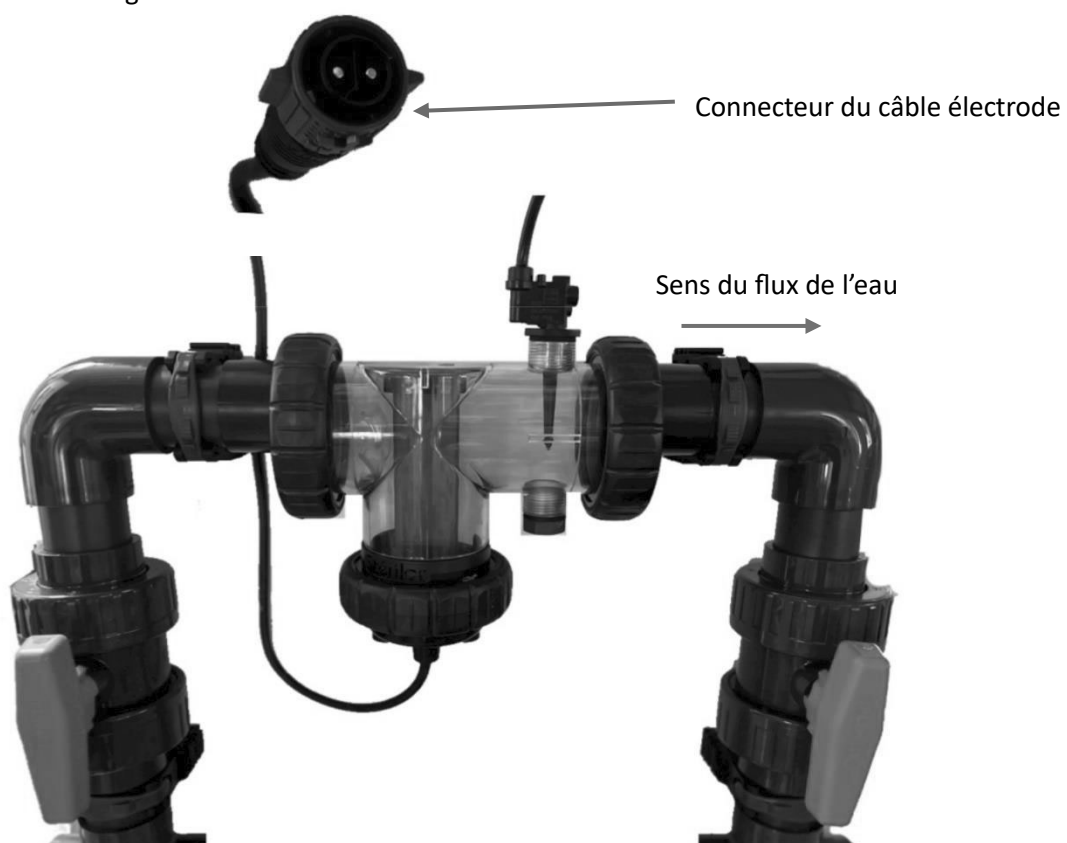

16 Installation du capteur de débit

16.1 Installation sur le vase

- Le capteur de débit est une sécurité permettant de stopper l'électrolyseur lorsque le flux d'eau ne circule pas ou peu dans le vase.
- Le capteur de débit est obligatoire en présence d'une pompe à vitesse variable.
- Le capteur de débit à palette doit être installé sur le vase en respectant la flèche du sens du flux d'eau.
- Le capteur de débit doit être installé soit à l'horizontal soit sur un flux vertical **montant**.
- Installation du capteur **interdite sur un flux d'eau descendant** (risque d'enclenchement du capteur sans circulation de l'eau).
- **Le serrage doit être manuel**, les outils pour le montage sont proscrits.
- Si lors du serrage, la palette n'est pas correctement positionnée par rapport au flux d'eau, l'utilisation de téflon liquide est autorisée.
- Raccorder le connecteur 2 pôles à l'endroit indiqué sur le coffret.
- **Si le flux d'eau est inférieur à 6m³ par heure, installer le capteur de débit sur une prise en charge.**



Sens du flux de l'eau

16.2 Installation sur le collier de prise en charge

Si le flux d'eau est inférieur à 6m³ par heure, le capteur de débit doit être installé sur un collier de prise en charge.

Le détecteur doit être installé soit sur un flux horizontal soit sur un flux vertical **montant**, installation du détecteur **interdit** sur un flux d'eau descendant (risque d'enclenchement du détecteur sans circulation de l'eau).

- **Le capteur de débit doit être installé entre la vanne bypass et l'entrée du vase.**
- Utiliser une prise en charge \varnothing 50-1/2 mm ou \varnothing 63-1/2 mm selon la canalisation.
- Faire un repère de perçage sur la canalisation.
- Pour un bon fonctionnement de la palette du capteur, réaliser **un perçage compris entre \varnothing 20 mm et \varnothing 25 mm (avec la fraise à étage)**.
- Centrer votre prise en charge sur le perçage réalisé et serrer les 2 parties.
- **Pour une canalisation \varnothing 50 mm, vous devez recouper la longueur de la palette au Rep 7 pour éviter son blocage en fond de tube et faire des angles de chaque côté** (voir photo ci-dessous).
- Visser le capteur en respectant le sens du flux de l'eau.
- **Le serrage du capteur débit doit être manuel**, les outils pour le montage sont proscrits.
- Utiliser du téflon si nécessaire pour une bonne position du capteur par rapport au flux d'eau
- Raccorder le capteur à l'endroit indiqué sur le coffret.

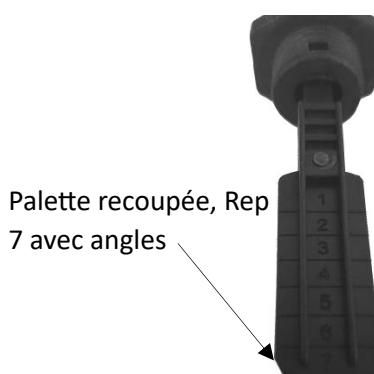

17 Installation du câble slow mode



**Pas de tension sur le câble volet
(TENSION 0 Volt, Contact sec)**

Le slow mode permet d'ajuster automatiquement le pourcentage de production de l'électrolyseur selon que le volet de la piscine soit ouvert ou fermé.

- Éteindre le coffret du volet et l'électrolyseur pour réaliser le branchement du câble slow mode.
- Brancher le câble volet sur la borne **NO et C** du coffret volet, ainsi que sur le bornier de raccordement de votre électrolyseur (voir section 13.1 de cette notice). Le coffret du volet renvoie une information au coffret de l'électrolyseur via un câble de raccordement.
- Lorsque le signal de fin de course du volet est détecté par l'électrolyseur, le réglage de production chlore est diminué **automatiquement**.
- Vous pouvez régler la puissance de votre électrolyseur volet ouvert ou volet fermé.
- Adapter votre réglage de puissance pour atteindre 1 ppm de chlore libre dans le bassin.
- **Réaliser toutes les semaines une mesure pH et Chlore et ajuster si nécessaire.**
- Lorsque votre volet est fermé, le Mode BOOST ne peut être activé.



Câble pour le raccordement du Slow Mode

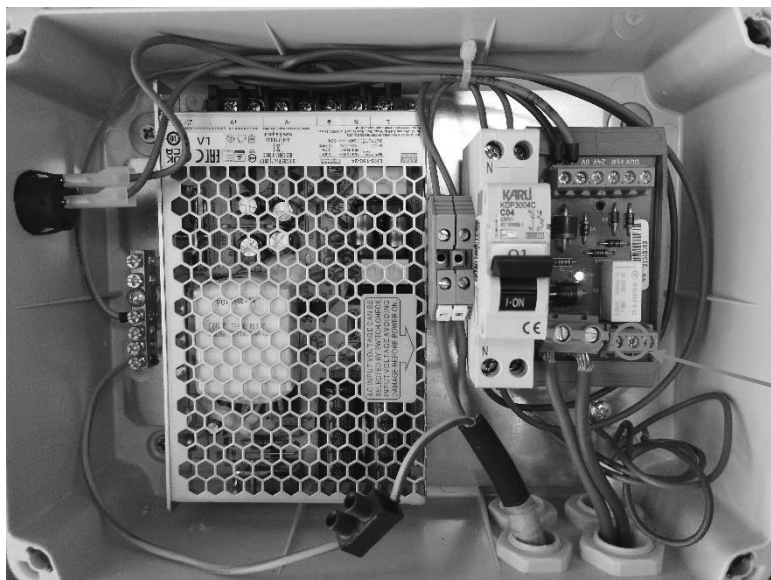

Modèle de coffret pour volet



Connecteur **NO + C**

18 Paramètres généraux



18.1 Première mise en service

Menus successifs	Réglages possibles	Navigation
Langues FRANCAIS	<ul style="list-style-type: none">FrançaisEnglish	Pour chaque paramètre, sélectionner une donnée avec les touches + et - puis valider avec la touche ✓ .
Date 01/01/2024	Jour / Mois / Année	
Heure XX:XX	Heure / Minute	

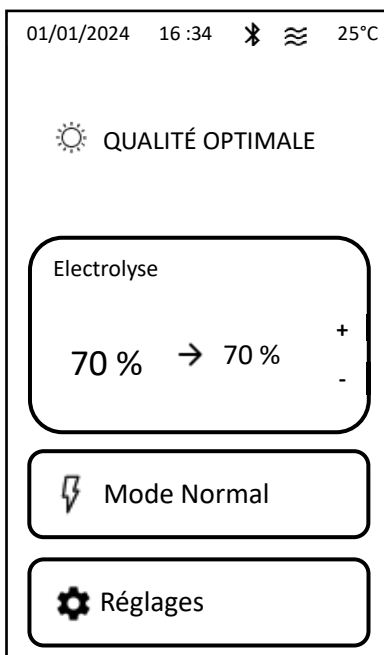
18.2 Écran d'accueil





18.3 Réglage de la date et de l'heure

- Sélectionner le menu  Réglages avec les touches ▲▼ puis appuyer sur la touche ✓.
- Sélectionner le menu  Date et heure avec les touches ▲▼ puis appuyer sur la touche ✓.
- Sélectionner « **Date** » ou « **Heure** » avec les touches ▲▼ puis appuyer sur la touche ✓.
- Modifier la date ou l'heure avec les touches **+** et **-** puis valider en appuyant sur la touche ✓.

18.4 Sélection de la langue d'affichage

- Sélectionner le menu  Réglages avec les touches ▲▼ puis appuyer sur la touche ✓.
- Sélectionner le menu  Langues avec les touches ▲▼ puis appuyer sur la touche ✓.
- Sélectionner « **Français** » ou « **Anglais** » avec les touches ▲▼ puis valider d'un appui long sur la touche ✓.

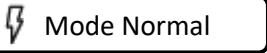
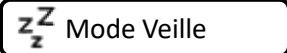
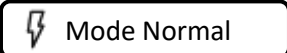
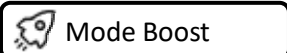
18.5 Sélection du mode de fonctionnement

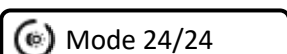
- Depuis l'écran d'accueil, sélectionner le menu  Mode Normal avec les touches ▲▼ puis appuyer sur la touche ✓.
- Appuyer sur la touche ✓, puis sélectionner un mode de fonctionnement avec les touches ▲▼ :
 -  Mode Veille : L'appareil ne produit pas de chlore.
 -  Mode Normal : L'appareil produit du chlore en continu.
 -  Mode Boost : La consigne de production est boostée à 120% pendant la durée définie par l'utilisateur (réglable de 1 à 24h). A l'issue du Boost, l'appareil rebascule sur le dernier mode paramétré.
 -  Mode Timer : L'utilisateur règle une durée de production journalière. L'appareil produit selon cette durée tous les jours à partir de 8 heure du matin (si option Redox, désactiver l'asservissement).
 -  Mode 24/24 : La durée de production journalière définie par l'utilisateur est répartie sur 24h (disponible uniquement si l'asservissement Redox est désactivé).
- Appuyer sur la touche ✓.
- Les modes 24h/24 et Timer sont réglés à 12 heures par défaut. Il est possible de les régler de 1 à 20 heures, par pas de 1 heure.

18.6 Activation du mode départ différé



Dans ce mode, l'appareil commence à produire après le délai choisi.

- Depuis l'écran d'accueil, sélectionner le menu « **Electrolyse** » puis appuyer sur ✓.
- Sélectionner le menu « **Départ différé** » avec les touches ▲▼ puis appuyer sur la touche ✓.
- Sélectionner le mode **ON** avec la touche ⊕.
- Sélectionner un délai avec les touches ⊕ et ⊖.
- Valider par un appui long sur la touche ✓.
- Le délai est réglable de 1 à 120 heures, par pas de 1 heure.

Pour désactiver ce mode, retourner dans le menu « **Départ différé** » et sélectionner le mode **OFF**.

18.7 Activation du capteur de débit

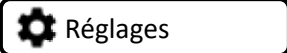
Le capteur de débit est activé par défaut. Pour le désactiver :





- Sélectionner le menu  Réglages avec les touches ▲▼ puis appuyer sur la touche ✓.
- Sélectionner le menu  Capteurs avec les touches ▲▼ puis appuyer sur la touche ✓.
- Sélectionner le menu  Débit avec les touches ▲▼ puis appuyer sur la touche ✓.
- Depuis le menu « **Activation du capteur de débit** », appuyer sur la touche ✓ puis sélectionner le mode **OFF** avec la touche ⊖.
- Valider en appuyant sur la touche ✓.

18.8 Réglage de l'inversion de polarité en fonction de la dureté de l'eau

- Sélectionner le menu « **Electrolyse** » puis appuyer sur ✓.
- Sélectionner le menu « **Dureté de l'eau** » avec les touches ▲▼ puis appuyer sur la touche ✓.
- Sélectionner une valeur avec les touches ▲▼ puis valider en appuyant sur la touche ✓.
- La dureté de l'eau est réglé sur « **15-24°f** » par défaut. Il est possible de la régler sur 0, 1-4, 5-14, 15-24 ou 25°f (voir le tableau de temps d'inversion page 22).

18.9 Activation et configuration du mode volet



Le capteur volet est désactivé par défaut. Pour l'activer :

- Sélectionner le menu  avec les touches ▲▼ puis appuyer sur la touche ✓.
- Sélectionner le menu  avec les touches ▲▼ puis appuyer sur la touche ✓.
- Sélectionner le menu  avec les touches ▲▼ puis appuyer sur la touche ✓.
- Depuis le menu « **Activation capteur volet** », appuyer sur la touche ✓ puis sélectionner le mode **ON** avec la touche ⊕.
- Sélectionner ensuite le mode de fonctionnement **NO** (Normalement Ouvert) ou **NF** (Normalement Fermé) du contact de votre volet et valider en appuyant sur la touche ✓.
- L'état d'ouverture du volet est indiqué en haut de l'écran «  VOLET FERMÉ » ou «  VOLET OUVERT ».

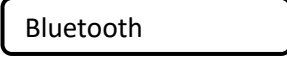

18.10 Activation/Désactivation du Bluetooth

L'appareil est pilotable en Bluetooth depuis l'application WelcomPool, téléchargeable sur Google Play et App Store.

Le Bluetooth est activé par défaut sur l'appareil, signalé par l'icône  en haut de l'écran. Pour le désactiver :

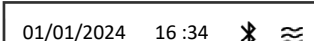

- Sélectionner le menu  avec les touches ▲▼ puis appuyer sur la touche ✓.
- Sélectionner le menu  avec les touches ▲▼ puis appuyer sur la touche ✓.
- Depuis le menu « **Activation** », appuyer sur la touche ✓ puis sélectionner le mode **OFF** avec la touche ⊖ pour désactiver le Bluetooth. Le symbole  s'affiche en haut de l'écran.

18.11 Activation du capteur température (en option)

- Sélectionner le menu  avec les touches ▲▼ puis appuyer sur la touche ✓.
- Sélectionner le menu  avec les touches ▲▼ puis appuyer sur la touche ✓.
- Sélectionner le menu  avec les touches ▲▼ puis appuyer sur la touche ✓.
- Depuis le menu « **Activation sonde température** », appuyer sur la touche ✓ puis sélectionner le mode **ON** avec la touche ⊕. La température s'affiche ensuite en haut à droite de l'écran : 

18.12 Ajustage de la température (si option capteur de température)

Cette fonction permet de corriger la valeur de température mesurée par l'appareil. L'ajustage est limité à +/-5°C par rapport à la valeur initiale mesurée.

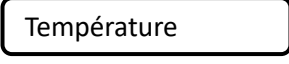
- Sélectionner le menu  avec les touches ▲▼ puis appuyer sur la touche ✓.
- Sélectionner le menu  avec les touches ▲▼ puis appuyer sur la touche ✓.
- Sélectionner le menu  avec les touches ▲▼ puis appuyer sur la touche ✓.
- Sélectionner le menu « **Ajustage sonde** » avec les touches ▲▼ puis appuyer sur la touche ✓.
- Sélectionner « **Saisir température** » avec les touches ▲▼ puis ajuster la température avec les touches ⊕ et ⊖.
Valider en appuyant sur la touche ✓.

Un capteur de température doit être raccordé à l'appareil et activé pour effectuer ce réglage.

18.13 Accès au menu SAV

- Sélectionner le menu  avec les touches ▲▼ puis appuyer sur la touche ✓.
- Sélectionner le menu  avec les touches ▲▼ puis appuyer sur la touche ✓.

18.14 Désactivation des alarmes

Les alarmes sont activées par défaut sur l'appareil. Pour les désactiver :

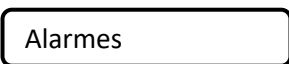
- Sélectionner le menu  avec les touches ▲▼ puis appuyer sur la touche ✓.
- Sélectionner le menu  avec les touches ▲▼ puis appuyer sur la touche ✓.
- Sélectionner « **Alarme température basse** » ou « **Alarme tension basse** » avec les touches ▲▼ puis appuyer sur la touche ✓. L'alarme température basse ne peut se déclencher qu'avec l'option capteur de température.
- Désactiver l'alarme en appuyant sur la touche ⊖ puis valider en appuyant sur la touche ✓.

18.15 Réglage de la luminosité de l'écran

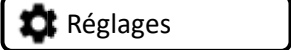
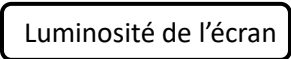
- Sélectionner le menu  avec les touches ▲▼ puis appuyer sur la touche ✓.
- Sélectionner le menu  avec les touches ▲▼ puis appuyer sur la touche ✓.
- Régler la luminosité de l'écran de 10 à 100% avec les touches ⊕ et ⊖ puis valider d'un appui long sur la touche ✓.

18.16 Réinitialiser les paramètres de l'appareil

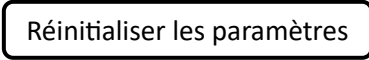
- Sélectionner le menu  avec les touches ▲▼ puis appuyer sur la touche ✓.
- Sélectionner le menu  avec les touches ▲▼ puis appuyer sur la touche ✓.
- Valider d'un appui long sur la touche ✓.

La réinitialisation des paramètres est irréversible et restaurera tous les paramètres par défaut de l'appareil.

18.17 Acquitter les alarmes

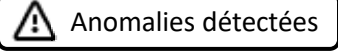
- Sélectionner le menu  avec les touches ▲▼ puis appuyer sur la touche ✓.
- Appuyer sur la touche ✓ acquittera toutes les alarmes qui peuvent l'être.

19 Paramétrage du côté électrolyse

19.1 Réglage de la consigne de production

La quantité de chlore produite est fonction du taux de sel (entre 3.5 et 5 g/l), de la qualité de l'eau, du temps de fonctionnement de l'appareil et du réglage du pourcentage de production.

Le pourcentage de production se règle en fonction du chlore souhaité dans le bassin (entre 0,5 et 1 ppm).

- Sélectionner le menu « **Electrolyse** ».
- Sélectionner un pourcentage de production avec les touches ⊕ et ⊖.
- Valider d'un appui long sur la touche ✓.

La valeur affichée sur l'écran s'incrémente de 5 % en 5 %. Réglage possible de 15 % à 100 %.

Conseil de réglage de la puissance de votre électrolyseur :

L'électrolyseur fonctionne sur un principe de 2 plages.

- La plage "Normale" jusqu'à 70 % pour un usage régulier de votre traitement (permet d'optimiser la durée de vie de votre électrode).
- La plage "Performance" de 75 % à 100 % pour un usage ponctuel (permet d'augmenter votre traitement lors de forte température où d'une fréquentation importante de la piscine).

Réaliser toutes les semaines une mesure pH et Chlore et ajuster, si nécessaire, le réglage de la puissance de l'électrolyseur. Privilégier l'augmentation de votre temps de filtration plutôt que l'augmentation de la puissance de votre électrolyseur.

19.2 Réglage de la consigne de production en mode volet fermé

Lorsque le mode volet fermé est actif, la production est divisée par 2 par défaut :

Pourcentage de production volet ouvert	Pourcentage maximum de production volet fermé
100 %	50 %
70 %	35 %
50 %	25 %

Le pourcentage de production en mode volet fermé peut être ajusté manuellement, sans toutefois pouvoir être supérieur à la production standard divisé par deux.

Ce réglage permet d'avoir une production différente et adaptée lorsque le volet est fermé.

Veiller à ajuster la valeur de production du mode volet afin d'éviter tout risque de surchloration en cas de fermeture prolongée du volet.

Pour régler la production du mode volet fermé, procéder de la manière suivante (le capteur volet doit être activé) :

- Fermer le volet de la piscine, l'indicateur de position du volet sur l'écran indique que le volet est fermé.
- Sélectionner le menu « **Electrolyse- Slow mode** » avec les touches ▲▼ puis appuyer sur ✓.
- Sélectionner puis appuyer sur la touche ✓.
- Régler le pourcentage de production souhaité en mode volet fermé avec les touches ⊕ et ⊖ puis valider d'un appui long sur la touche ✓.

La valeur affichée sur l'écran s'incrémente de 5 % en 5 %.



Lors des modifications de réglage de la production de votre électrolyseur, vérifier systématiquement le réglage de la production du mode Volet fermé en fermant votre volet.

19.3 Configuration du temps d'inversion de polarité en fonction de la dureté de l'eau

Votre appareil est paramétré par défaut sur une dureté de 15° f, ce qui correspond à une inversion de polarité toutes les 2 heures.

Vous devez mesurer la dureté de l'eau de votre piscine.

La valeur mesurée détermine ce paramétrage.

Ce changement de polarité permet de retarder l'apparition de calcaire sur les électrodes et d'optimiser leurs durées de vie en adaptant le temps de changement de polarité à la dureté de l'eau présente dans le bassin.

Plus l'eau de la piscine est dure, plus le changement de polarité doit être fréquent (une fréquence d'inversion trop courte réduit la durée de vie de l'électrode).

Dureté mesurée	Réglage correspondant	Temps d'inversion
0° f	0	Pas d'inversion
1° à 4° f	1-4	Inversion 12 heures
5° à 14° f	5-14	Inversion 3 heures
15° à 24° f	15-24	Inversion 2 heures (programmation usine 15° f)
>25° f	25	Inversion 1 heures

19.4 Activation de l'option Redox

- Mettre en route la filtration
- Ouvrir l'application Welcompool (disponible gratuitement sur les stores Google Play et App Store) sur votre smartphone et vérifier que vous êtes connecté à votre appareil EVO UNO
- Aller sur l'onglet « Ma piscine » puis sélectionner le menu « gestion de mes accessoires »
- Sélectionner « Ajouter un nouvel accessoire » et laissez-vous guider

Pour plus de détails, consulter le manuel d'utilisation de l'application Welcompool et celui fourni avec votre kit Redox.

19.5 Désactivation de l'asservissement Redox (si option Redox)

Si vous avez l'option Redox, l'asservissement Redox est activé par défaut. Pour le désactiver :

- Sélectionner le menu « **Electrolyse - Redox** » puis appuyer sur ✓.
- Sélectionner le menu « **Asservissement Redox** » puis appuyer sur ✓.
- Activer ou désactiver l'asservissement Redox avec les touches ⊕ et ⊖, puis valider en appuyant sur ✓.

19.6 Réglage de la consigne Redox (si option Redox)

Lorsque l'asservissement Redox est activé :

- Sélectionner « **Electrolyse - Redox** » avec les touches ▲▼.
- Régler la consigne Redox avec les touches ⊕ et ⊖.
- Valider d'un appui long sur la touche ✓.

La valeur affichée sur l'écran s'incrémente de 10 mV en 10 mV, de 200 à 900 mV.

19.7 Réglage du seuil de l'alerte Redox bas (si option Redox)

L'alerte Redox bas est réglée à 300 mV par défaut. Pour modifier cette valeur :

- Sélectionner « **Electrolyse - Redox** » avec les touches ▲▼ puis appuyer sur ✓.
- Sélectionner de nouveau « **Electrolyse - Redox** » avec les touches ▲▼ puis appuyer sur ✓ pour entrer dans le menu « **Réglages Redox** ».
- Sélectionner « **Alerte basse** » avec les touches ▲▼ puis appuyer sur ✓.
- Régler le seuil de déclenchement de l'alerte Redox bas avec les touches ⊕ et ⊖.
- Valider d'un appui long sur la touche ✓.

La valeur affichée sur l'écran s'incrémente de 10 mV en 10 mV, de 200 à 600 mV.

19.8 Réglage du seuil de l'alerte Redox haut (si option Redox)

L'alerte Redox haut est réglée à 900 mV par défaut. Pour modifier cette valeur :

- Sélectionner « **Electrolyse - Redox** » avec les touches ▲▼ puis appuyer sur ✓.
- Sélectionner de nouveau « **Electrolyse - Redox** » avec les touches ▲▼ puis appuyer sur ✓ pour entrer dans le menu « **Réglages Redox** ».
- Sélectionner « **Alerte haute** » avec les touches ▲▼ puis appuyer sur ✓.
- Régler le seuil de déclenchement de l'alerte Redox haut avec les touches ⊕ et ⊖ .
- Valider d'un appui long sur la touche ✓.

La valeur affichée sur l'écran s'incrémente de 10 mV en 10 mV, de 700 à 1000 mV.

19.9 Étalonnage de la sonde Redox (si option Redox)

La sonde Redox reçue avec votre appareil a été étalonnée en usine.

Le signal de votre sonde s'estompe dans le temps et vous avez besoin de réaligner cette valeur avec l'information du coffret (étalonnage).

L'étalonnage est nécessaire :

- En début de saison, lors du démarrage de la piscine.
- Lors du remplacement de la sonde Redox.

Lors du remplacement de la sonde Redox :

- Sélectionner « **Electrolyse - Redox** » avec les touches ▲▼ puis appuyer sur ✓.
- Sélectionner de nouveau « **Electrolyse - Redox** » avec les touches ▲▼ puis appuyer sur ✓ pour entrer dans le menu « **Réglages Redox** ».
- Sélectionner  **Étalonnage sonde Redox** avec les touches ▲▼ puis appuyer sur ✓.
- Sélectionner « **Étalonnage en 1 point** » ou « **Ajustage manuel** » puis suivre les instructions qui s'affichent à l'écran.

Ne pas sortir la sonde du flacon pendant la calibration.

Si vous effectuez un ajustage manuel, rincer la sonde à l'eau claire et l'essuyer avant de l'insérer dans la solution Redox 475 mV.

20 Affichage des diagnostics

Message	Signification	Arrêt automatique et immédiat de la production	Causes possibles	Solutions
E01 (auto-acquittable)	Électrode débranchée	Oui	Électrode pas ou mal branchée	Contrôler le bon branchement côté coffret et côté électrode. Resserrer les écrous si nécessaire
			Électrode en fin de vie	Électrode à remplacer par un produit identique Stérilor
E02 (auto-acquittable)	Électrode en court-circuit	Oui	Électrode pas ou mal branchée	Contrôler le branchement ainsi que l'état de l'électrode.
E03 (auto-acquittable)	Absence de débit	Oui	Capteur de débit mal branchée	Contrôler le bon branchement côté coffret et côté capteur
			Capteur en fin de vie	Remplacer le capteur
			Pas de débit	Vérifier le bon fonctionnement de la pompe de filtration
E04 (acquiescement manuel)	Tension trop basse	Oui	Taux de sel élevé	Contrôler le taux de sel maxi 5 g/litre
E05 (auto-acquittable)	Tension haute	Non	Taux de sel insuffisant	Contrôler le taux de sel mini 2,5g/litre
			Température de l'eau inférieur à 16°C	Éteindre l'électrolyseur pour préserver l'électrode
			Électrode entartrée	<ul style="list-style-type: none"> • Contrôler l'état de l'électrode • Faire un nettoyage si nécessaire avec un produit adapté.
			Usure de l'électrode.	Électrode à remplacer par un produit identique Stérilor.
			Mauvais serrages des écrous de l'électrode	Contrôler l'état des connexions de l'électrode et contrôler le serrage des écrous (entre 4 et 6 NM).
			Manque d'eau ou prise d'air sur le circuit hydraulique.	<ul style="list-style-type: none"> • Contrôler le niveau d'eau du bassin (en rajouter si nécessaire) • Faire un lavage du filtre • Contrôler le serrage des raccords hydrauliques
			Cavitation de la pompe, difficulté d'amorçage.	Contrôler : <ul style="list-style-type: none"> - le réglage des vannes du circuit hydraulique. - le serrage du couvercle de pompe. - le niveau d'eau du bassin.

Message	Signification	Arrêt automatique et immédiat de la production	Causes possibles	Solutions
E06 (acquiescement manuel)	Tension trop haute	Non	Taux de sel insuffisant	Contrôler le taux de sel mini 2,5 g/litre
			Température de l'eau inférieur à 15°C	Éteindre l'électrolyseur pour préserver l'électrode
			Électrode entartrée	<ul style="list-style-type: none"> • Contrôler l'état de l'électrode • Faire un nettoyage si nécessaire avec un produit adapté
			Électrode hors d'usage	Électrode à remplacer par un produit identique Stérilor
			Mauvais serrages des écrous de l'électrode	Contrôler l'état des connexions de l'électrode et contrôler le serrage des écrous (entre 4 et 6 NM)
			Manque d'eau ou prise d'air sur le circuit hydraulique	Contrôler le niveau d'eau du bassin (en rajouter si nécessaire), faire un lavage du filtre, contrôler le serrage des raccords hydrauliques
			Cavitation de la pompe, difficulté d'amorçage	Contrôler le réglage des vannes du circuit hydraulique, contrôler le serrage du couvercle de pompe, contrôler le niveau d'eau du bassin
E07 (auto-acquiescement)	Défaut carte puissance	Oui	Perte de de communication entre la carte de commande et la carte de puissance du coffret électronique	Contacteur un professionnel
E20 (auto-acquiescement)	Température basse	Non	Température de l'eau inférieur à 17°C	Éteindre l'électrolyseur pour préserver l'électrode
E21 (auto-acquiescement)	Température de l'eau trop basse	Oui	Température de l'eau inférieur à 15°C	Éteindre l'électrolyseur pour préserver l'électrode
E22 (auto-acquiescement)	Température haute	Non	Température de l'eau supérieur à 45°C	Éteindre l'électrolyseur pour préserver l'électrode
E23 (auto-acquiescement)	Température système élevée	Oui	Mauvaise ventilation du local	Couper l'alimentation et laisser l'appareil refroidir
C11 (auto-acquiescement)	Échec de la mise à jour	Oui	Erreur de communication (avec l'appareil) Bluetooth	Attendre que l'appareil redémarre

Message	Signification	Arrêt automatique et immédiat de la production	Causes possibles	Solutions
E40 (auto-acquittable, si option Redox)	Niveau de Redox bas	Non	Valeur ORP inférieure à 300 mV	<ul style="list-style-type: none"> • Vérifier l'état de la sonde. • Vérifier l'état de la cellule. • Contrôler le taux de sel dans la piscine. • Contrôler et ajuster le pourcentage de production. • Effectuer un étalonnage de la sonde pH.
E41 (acquittement manuel, si option Redox)	Niveau de Redox trop bas	Oui	Valeur ORP inférieure à 200 mV	<ul style="list-style-type: none"> • Vérifier l'état de la sonde. • Vérifier l'état de la cellule. • Contrôler le taux de sel dans la piscine. • Contrôler et ajuster le pourcentage de production. • Effectuer un étalonnage de la sonde pH.
E42 (auto-acquittable, si option Redox)	Niveau de Redox trop haut	Oui	Valeur ORP supérieure à 900 mV	Contrôler et ajuster le pourcentage de production.

Un contrôle de l'état de l'électrode est effectué toutes les 100 heures de fonctionnement.

Si après les tests, le dysfonctionnement persiste : Contacter votre revendeur.

21 Entretien et hivernage

21.1 Entretien

- Contrôler une fois par mois l'état du matériel
- Nettoyer la façade du coffret avec un chiffon doux non abrasif et sans produit
- Contrôler le serrage des connexions électriques, y compris l'électrode
- Contrôler l'état de l'électrode :
 - Si un nettoyage est nécessaire, utiliser un produit adapté.
 - **Ne pas gratter les plaques de l'électrode avec un outil**
- Contrôler **IMPÉRATIVEMENT** 1 fois par semaine le taux de chlore libre et de pH et ajuster si nécessaire.
- Contrôler 1 fois par mois l'ensemble des paramètres de qualité de l'eau, ajuster si nécessaire.
- Contrôler 1 fois par mois le taux de sel et faire l'appoint si nécessaire.
- Effectuer un lavage et un rinçage du filtre régulièrement.

21.2 Hivernage

Lorsque la température de l'eau du bassin est inférieure à 15°C :

- Éteindre le coffret d'électrolyseur.
- Couper le disjoncteur dédié 6A prévu pour l'asservissement de l'électrolyseur.
- Vidanger complètement le vase d'électrolyse.
- Enlever l'électrode et la rincer sous l'eau claire.
 - Si un nettoyage de l'électrode est nécessaire, utiliser un produit adapté.
 - **Ne pas gratter les plaques de l'électrode avec un outil**
- Stocker l'électrode dans un endroit sec.
- Stocker la sonde Redox à la verticale, tête de mesure vers le bas.
- Stocker la sonde Redox dans un endroit sec, ne craignant pas le froid.
- Si le vase est installé en bypass, ouvrir la vanne centrale et fermer les autres.
- Vous pouvez utiliser le bouchon d'électrode fourni si nécessaire.

22 Astuce du fabricant

Diminuer votre production de chlore lorsque vous fermez votre couverture à barres ou votre couverture sur le bassin :

Vous pouvez raccorder le câble volet (Slow Mode), fourni avec votre électrolyseur, à un interrupteur (non alimenté).

Indiquer dessus « Normal » et « Réduit ».

Cet interrupteur remplace le relais du contact volet.

Le client manipule l'interrupteur en position « Réduit » lorsque sa couverture ferme la piscine.

Votre électrolyseur ne produit pas assez de chlore :

- Contrôler votre taux de sel (entre 3,5 et 5 g/litre).
- Contrôler votre temps de filtration (temps de filtration = Temps de l'eau/2).
- Contrôler l'ensemble des paramètres de qualité de l'eau.
- Contrôler vos réglages de puissance Volet ouvert et Volet fermé (si utilisé).
- Contrôler l'état de votre électrode (effectuer un nettoyage si nécessaire).
- Augmenter la puissance de votre électrolyseur.

Votre électrolyseur produit trop de chlore :

- Contrôler vos réglages de puissance Volet ouvert et Volet fermé (si utilisé).
- Diminuer la puissance de votre électrolyseur.
- Mettre en place une minuterie entre le coffret de filtration et l'électrolyseur.

23 Configuration du vase et des modules



La cellule d'électrolyse Stérilor doit être installée tête de raccordement vers le bas

Cellule en T, 2 porte-accessoire



Cellule en L, 2 porte-accessoire

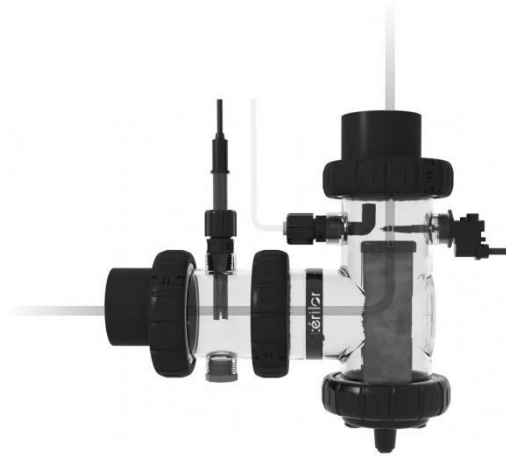

Cellule en T, 5 porte-accessoire



Cellule en L, 5 porte-accessoire



24 Accessoires

Ces accessoires sont disponibles en option.

Pool Terre (Réf. ELEC02POO008-PDC)

Permet d'évacuer les courants perturbateurs
Présent dans le circuit hydraulique. 2 modèles :



Raccords



Ø 75mm : Réf. KAQ4030



A visser
Ø 75mm : Réf. KAQ4107

Kit température (Réf. KIT24EVOTEMP)



Capteur de température



Porte-sonde



Collier de prise en charge

Modules indépendants



Module 2 porte-accessoires indépendants avec
raccords Ø 50 et 63 mm

Réf. SENS008197



Module 5 porte-accessoires indépendants avec
raccords Ø 50 et 63 mm

Réf. SENS008198

Solution s'étalonnage 475mV



25 Garantie

La garantie contre tout défaut de **fabrication** est de 3 ans pour le coffret à compter de la date de livraison (3 ans pour l'électrode).

Le produit doit être installé en respect des normes en vigueur dans le pays d'installation au jour d'installation et conformément à la notice technique.

Détail des garanties commerciales auprès de votre professionnel.

Stérilor n'accepte aucune responsabilité pour perte, dégâts ou blessure des personnes ou des propriétés résultant d'une panne ou autre de l'équipement.

Cette garantie ne couvre pas les cas suivants :

- Ouverture de coffret sans l'accord du fabricant.
- Défauts ou détérioration de l'appareil provoqués par un mauvais usage.
- Qualité de l'eau du bassin non conforme à la Norme NF EN 16713-3.
- Utilisation d'un sel non conforme à la norme EN16401-Qualité A.
- Modification du produit (produit plus conforme par rapport à l'origine Stérilor).
- Non-respect des préconisations d'installation définies dans la notice du produit. Non-respect des préconisations indiquées sur la notice du produit.
- Dommage provenant de l'intervention d'un tiers non-habilité.
- Mauvais branchement électrique ou source d'alimentation non-conforme.
- Utilisation autre que son application d'origine (électrolyse de l'eau de piscine).
- Choc, vandalisme ou matériel endommagé.
- Catastrophes naturelles, surtension électrique, orage.

Pour tout service Après-Vente, le client doit se rapprocher de son revendeur professionnel.

Tout renvoi de matériel pour expertise se fait en port payé.

Ne jamais utiliser d'acide chlorhydrique, son utilisation peut entraîner la détérioration irréversible de l'appareil et l'annulation de la garantie. Utiliser exclusivement un produit correcteur pH composé d'acide sulfurique ou basique recommandé par votre professionnel. Veuillez noter que l'utilisation d'un correcteur pH Multi acides oblige à une maintenance renforcée et son usage peut aussi entraîner l'usure prématurée du circuit pH et l'annulation de la garantie. Vous référez à la fiche de données de sécurité du produit.

Le numéro de série de votre électrolyseur doit être indiqué sur votre facture par votre revendeur.

Conserver votre facture d'achat pour faire valoir votre garantie.

Produit	Stérilor Uno
---------	--------------

N° de série

--

Stérilor

POOL TECHNOLOGIE

contact@pool-technologie.fr

Tél. +33 (0) 4 67 13 88 90

ZAC des Jasses

115 rue de l'Oliveraie – 34130 Valergues – France

S.A.S AU CAPITAL DE 250 000 €

SIRET 384 061 347 00041 – CODE APE 2829B – FR 113 8406 1347

Nextpool^x



PAP1004301